

AV650

MACCHINA CONFEZIONATRICE VERTICALE
VERTICAL PACKAGING MACHINE

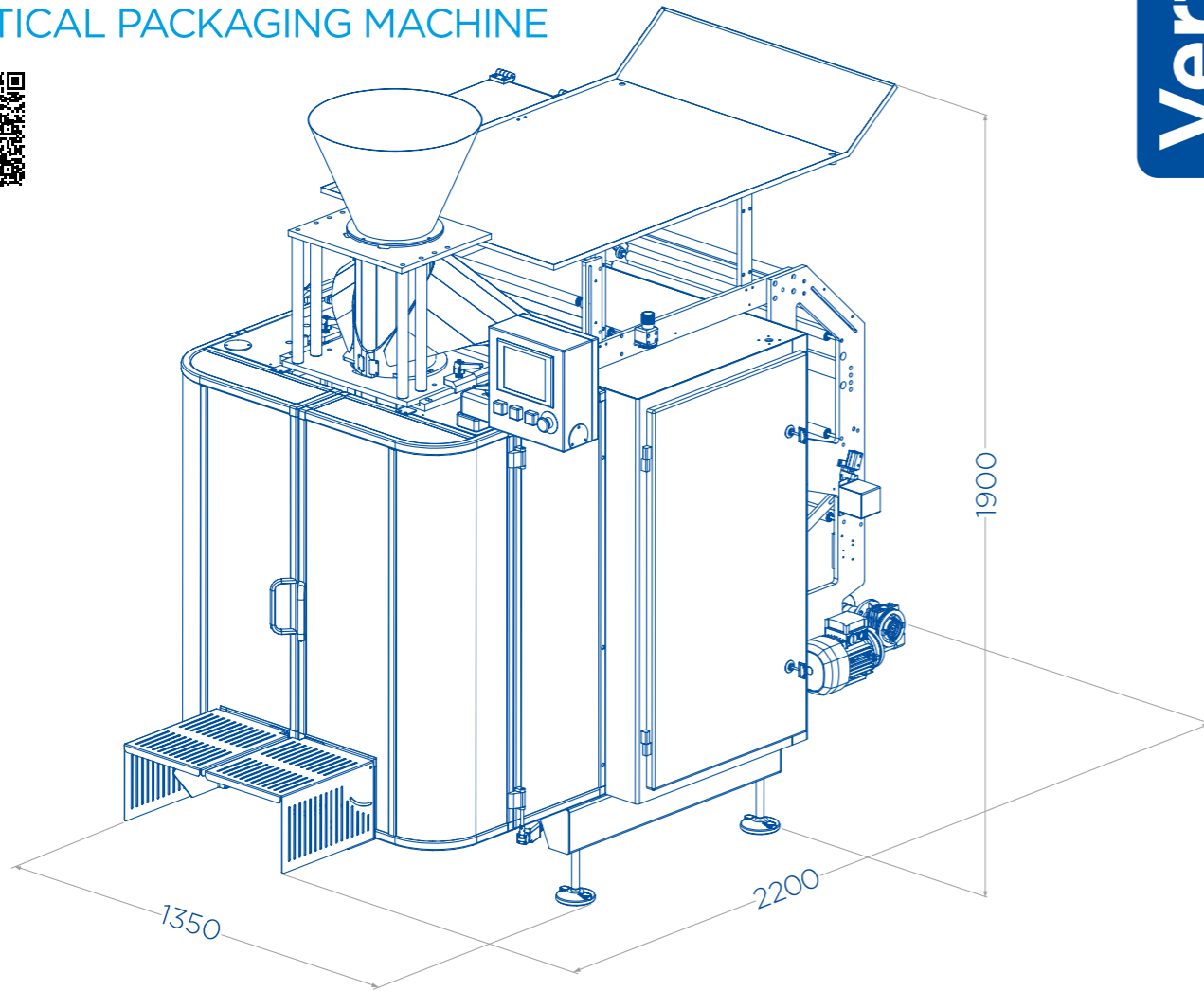

Vertical

AV650

MACCHINA CONFEZIONATRICE
VERTICALE
VERTICAL PACKAGING MACHINE

Vertical



Caratteristiche Tecniche - Technical Specifications - Caractéristiques Techniques - Technische Daten

	AV650	AV65*
Velocità (cicli/min) - Speed (cycles per minute) - Vitesse (cycles par minute) - Geschwindigkeit (Takte/Minute)	max 120	max 80
Larghezza bobina film (mm) - Film width - Largeur de la bande du film - Folienbreite	max 700	
Lunghezza prodotto (mm) - Product length - Longueur du produit - Produktlänge	max 600	
Larghezza prodotto (mm) - Product width - Largeur du produit - Produktbreite	max 340	
Assorbimento elettrico (KW) - Electrical consumption - Puissance électrique - Verbrauch	3,5	3
Consumo aria compressa (NL/min) - Compressed air consumption - Consommation d'air comprimé - Druckluftverbrauch	120	210

* Valori di riferimento per versione AV65 - Reference values for AV65 version
Valeurs de référence pour la version AV65 - Richtwerte für die AV65-Version



GNA srl si riserva il diritto di modificare i suoi prodotti ed i relativi dati tecnici senza obbligo di preavviso (nell'interesse dello sviluppo tecnico delle proprie macchine).
GNA srl reserves the right to modify its products and the technical characteristics without prior notice (in the pursuit of the technical development of its machines).



GNA s.r.l. Via Progresso, 15 - z.i. Ponte Rizzoli - 40064 Ozzano dell'Emilia (BO) • Tel. +39 051 799226 • Fax +39 051 796962
info@gnasrl.com • www.gnasrl.com • f t i n



AV650

MACCHINA CONFEZIONATRICE VERTICALE
VERTICAL PACKAGING MACHINE



Vertical



SETTORI DI APPLICAZIONE • AREAS OF APPLICATION

FRUTTA E
VERDURA



FRUIT &
VEGETABLES

PASTA
RISO



PASTA
RICE

PRODOTTI
DA FORNO



BAKERY
PRODUCTS

SNACK
SALATI



SALTY
SNACKS

IV
GAMMA



FRESH
CUT

PRODOTTI
CASEARI



DIARY
PRODUCTS

ALTRI
PRODOTTI



OTHER
PRODUCTS

IT

Macchina Confezionatrice Verticale

AV650: un ottimo risultato della continua evoluzione ed esperienza di GNA nei sistemi di confezionamento in verticale. Abbinabile a qualsiasi sistema di pesatura, è perfetta per confezionare le diverse tipologie di prodotti alimentari dal settore ortofrutta e quarta gamma, alla panificazione, dolciario ecc. in buste verticali a cuscino e con fondo quadro. Grazie ad una vastissima gamma di opzioni, l'AV650 è completamente personalizzabile a seconda del tipo di prodotto da confezionare: struttura in acciaio inox, velocità fino a 120 cicli/minuto compatibilmente con le caratteristiche del

prodotto, del materiale di confezionamento e con le dimensioni delle buste; gestione con PLC di ultima generazione e pannello Touch Screen per creare ricette di produzione in modo semplice ed intuitivo; l'uso dei due servomotori brushless consente un utilizzo silenzioso con alte precisioni nella lunghezza busta e nella saldatura trasversale, su richiesta, anche tramite ultrasuoni. Il cambio del tubo formatore è rapido, per agevolare le funzioni dell'operatore. Il quadro elettrico alloggiato all'interno della confezionatrice consente la riduzione degli ingombri rendendo l'AV650 facilmente sanificabile.

UK

Vertical Packaging Machine

AV650: an excellent result of GNA constantly evolving experience in vertical packaging systems. Can be combined with any weighing systems, it is perfect for packing different types of food products from the fruit & vegetable and fresh-cut market sector to the bakery and confectionery industry etc. in vertical pillow bags and square bottom bags.

Thanks to a wide range of options, AV650 is fully customizable depending on the type of product to be packed: stainless steel structure, speed up to 120 cycles/minute consistent with product

characteristics, packaging material and size of the bags, management with latest generation PLC and Touch Screen panel to create production recipes simply and intuitively.

Two brushless servomotors enable low-noise use with high accuracy both in bag length and transversal sealing, even via ultrasound upon request. The forming tube can be changed quickly to aid the operator's functions. The electrical panel located inside the packaging machine allows the reduction of overall dimensions making AV650 easy to clean.

FR

Machine D'emballage Verticale

AV650: un résultat excellent de l'évolution continue et de l'expérience de GNA dans les systèmes de conditionnement à la verticale. A assembler à n'importe quel système de pesage, elle est parfaite pour conditionner les différentes typologies de produits alimentaires à partir du secteur des fruits et légumes et quatrième gamme jusqu'à la boulangerie, confiserie, etc. en sachets verticaux type coussin et à fond carré.

Grâce à une gamme très vaste d'options, l'AV650 est complètement personnalisable suivant le type de produit à emballer: structure en acier inox, des vitesses jusqu'à 120 cycles/min. dans la mesure où les caractéristiques du produit, du matériel de conditionnement et

les dimensions des sachets le permettent; gestion avec automate programmable de dernière génération et panneau à écran tactile, afin de créer des recettes de production d'une façon tout à fait simple et intuitive. L'emploi des deux servomoteurs brushless autorise une utilisation silencieuse avec de hautes précisions dans la longueur du sachet et dans la soudure transversale, sur demande, même moyennant les ultrasons.

Le changement du tube formateur est rapide, afin de faciliter les fonctions de l'opérateur. Le tableau électrique logé à l'intérieur de la conditionneuse autorise la réduction des encombrements, ce qui facilite le nettoyage de la AV650.

DE

Vertikale Verpackungsmaschine

AV650: ein optimales Resultat der kontinuierlichen Weiterentwicklung und der Erfahrung des Unternehmens GNA bei den vertikalen Verpackungssystemen. Die Maschine kann mit jedem Wiegesystem gekoppelt werden und ist perfekt für die Verpackung von unterschiedlichen Arten von Lebensmitteln, von frischem und von verzehrfertig verarbeitetem Obst und Gemüse bis hin zu Back- und Süßwaren usw. in vertikalen Kissenbeuteln und Beuteln mit quadratischer Bodenseite. Mit der großen Auswahl an Zubehör kann die AV650 optimal an die jeweiligen Anforderungen je nach zu verpackendem Produkttyp angepasst werden: Aufbau aus rostfreiem Edelstahl und Geschwindigkeiten bis zu 120 Zyklen/Minute je nach

Produkteigenschaften, Verpackungsmaterial und Abmessungen der herzustellenden Beutel; Steuerung mit SPS der neuesten Generation und Bedientafel Touchscreen für die einfache und intuitiv verständliche Erstellung von Produktionsprogrammen. Der Einsatz der beiden bürstenlosen Servomotoren ermöglicht einen ruhigen Lauf mit hoher Präzision bei der Beutellänge und bei den Querversiegelungen, auf Anfrage auch mit Ultraschall. Der Wechsel des Formrohrs erfolgt schnell für die Erleichterung der Aufgaben des Bedieners. Die Schalttafel befindet sich im Inneren der Verpackungsmaschine und ermöglicht so eine kompaktere Ausführung; dadurch ist die AV650 einfach zu desinfizieren.