

MOBULA

Flow Pack

MACCHINA CONFEZIONATRICE FLOW PACK
FLOW PACK PACKAGING MACHINE

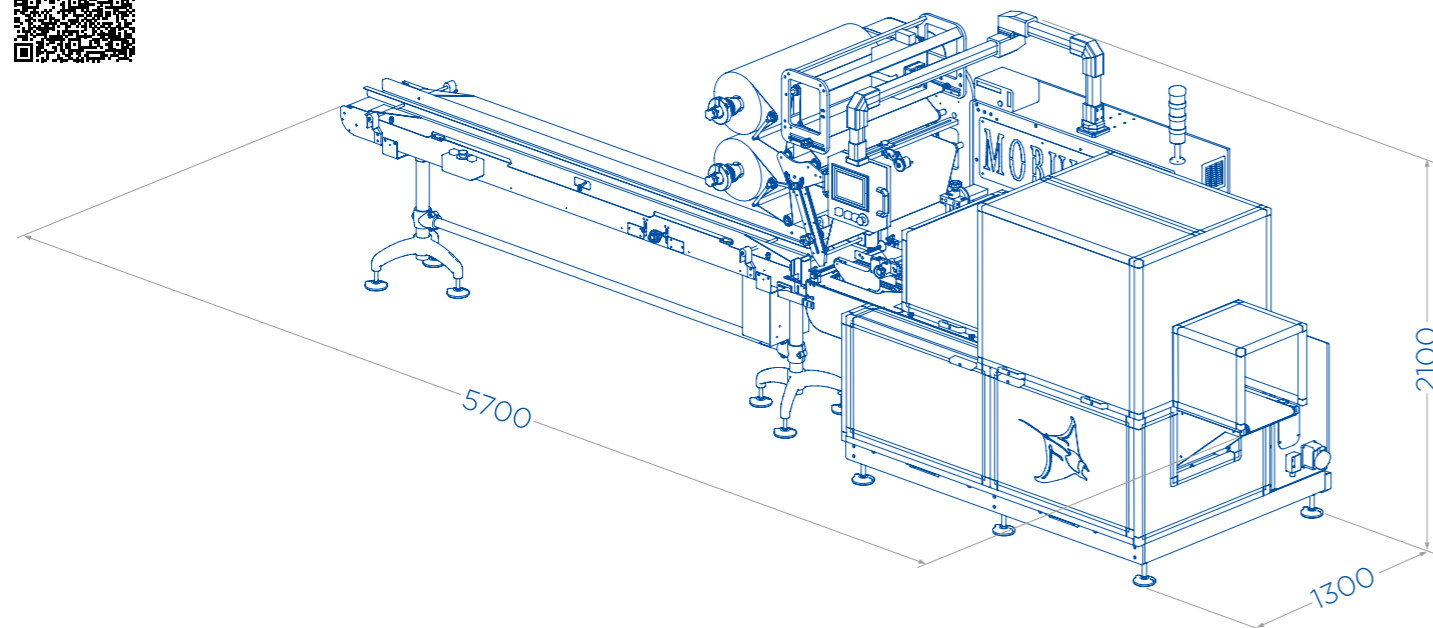

Caratteristiche Tecniche - Technical Specifications - Caractéristiques Techniques - Technische Daten

Velocità (cicli/min) - Speed (cycles per minute) - Vitesse (cycles par minute) - Geschwindigkeit (Takte/Minute)	max 80
Larghezza bobina film (mm) - Film width - Largeur de la bande du film - Folienbreite	max 800
Larghezza prodotto (mm) - Product width - Largeur du produit - Produktbreite	min 70 - max 300
Altezza passaggio prodotto (mm) - Clearance between jaws - Hauteur du passage produit - Durchlaß zwischen den Querbacken	max 300
Assorbimento elettrico (KW) - Electrical consumption - Puissance électrique - Verbrauch	3,5
Consumo aria compressa (NL/min) - Compressed air consumption - Consommation d'air comprimé - Druckluftverbrauch	200

GNA srl si riserva il diritto di modificare i suoi prodotti ed i relativi dati tecnici senza obbligo di preavviso (nell'interesse dello sviluppo tecnico delle proprie macchine).
GNA srl reserves the right to modify its products and the technical characteristics without prior notice (in the pursuit of the technical development of its machines).



GNA s.r.l. Via Progresso, 15 - z.i. Ponte Rizzoli - 40064 Ozzano dell'Emilia (BO) • Tel. +39 051 799226 • Fax +39 051 796962
info@gnasrl.com • www.gnasrl.com • f t y in

MOBULA

Flow Pack

MACCHINA CONFEZIONATRICE FLOW PACK
FLOW PACK PACKAGING MACHINE



MOBULA



SETTORI DI APPLICAZIONE • AREAS OF APPLICATION

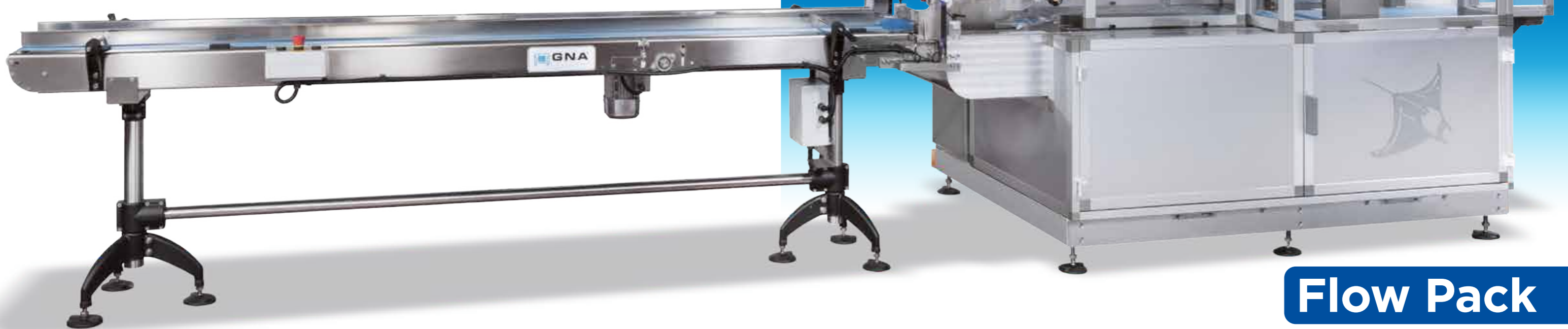

Flow Pack

IT Macchina confezionatrice Flow Pack

La Mobula è una confezionatrice orizzontale flow pack a testa traslante con la bobina film posta nella parte superiore della macchina e con alimentazione a nastro fino all'inserimento del prodotto dentro il film. Questa caratteristica le consente di essere utilizzata sia per il confezionamento di prodotti sfusi (senza vaschette) di piccole e medie dimensioni, dalle forme irregolari e di difficile trascinarsi/movimentazione, che per il confezionamento di prodotti in vaschetta. Con una struttura realizzata in acciaio INOX 304 ed alluminio, la Mobula è una macchina ad elevata versatilità, flessibilità ed affidabilità: è modulare e perso-

nalizzabile a seconda dei prodotti da confezionare. L'uso di due motori brushless (saldatori trasversali e testa traslante) permette il perfetto controllo della macchina; il pannello touch screen multilingue facilita le operazioni di preparazione e memorizzazione dei dati per la sua messa in funzione. Costruita con grado di protezione IP 55, la Mobula è adatta per il confezionamento di ogni genere di prodotto solido, alimentare e non, e può essere impiegata in tutti i settori: ortofrutta, panificazione, caseario, dolciario, insaccati, ecc. La qualità della confezione assicura la perfetta protezione del prodotto.

UK Flow Pack Packaging Machine

Mobula is a "Box Motion" horizontal flow pack packaging machine with translation of the transversal jaws, up-to-down film reel and infeed belt up to the entrance of the product onto the film. This feature makes it suitable both for packaging loose, small-medium-sized, irregularly-shaped products, which are also difficult to be moved/pulled, and for packaging products in trays/punnets. With a frame made of AISI 304 stainless steel and aluminum, Mobula is a highly versatile, flexible and reliable machine:

it is modular and can be customized according to the products to be packed. The use of two brushless motors (crosswise sealing jaws and truck) allows a perfect machine control; the multilingual touch screen panel facilitates data preparation and storage for its commissioning. Manufactured with IP55 grade, Mobula is suitable for packaging any product, solid, food or non-food and can be used in any sector: fruit and vegetables, bakery, dairy, meat, etc. The quality of the bag guarantees perfect product protection.

FR Conditionneuse Flow Pack

La machine Mobula est une conditionneuse horizontale Flow pack avec une tête de scellage "Box Motion", bobine d'alimentation positionnée sur la partie supérieure de la machine et alimentation à bande jusqu'à l'entrée du produit sur le film. Cette caractéristique permet l'utilisation de la machine soit pour l'emballage de produits en vrac (pas de barquettes) de petites et moyennes dimensions, de formes irrégulières et de traînement/manutention difficile, soit pour l'emballage de produits dans des barquettes. Avec la structure en acier inox AISI 304 et aluminium, la Mobula est une machine très polyvalente, flexible et fiable: elle est modulaire et

personnalisable en fonction des produits à emballer. L'utilisation de deux moteurs « brushless » (soudeurs transversaux et tête de scellage) permet un contrôle parfait de la machine; le panneau multilingue à écran tactile facilite les opérations de préparation et de mémorisation des données pour sa mise en fonction. Construit avec un degré de protection IP55, la Mobula est indiquée pour l'emballage de toutes sortes de produits solides et peut être utilisé dans tous les secteurs (alimentaire au pas alimentaire): fruits et légumes, boulangerie, produits laitiers, confiserie, saucisses, etc. La qualité du paquet garantit une parfaite protection du produit.

DE Flow Pack Schlauchbeutelmaschine

Die Mobula ist eine horizontale Flow Pack Verpackungsmaschine "Box Motion" mit quer verlaufenden Siegelbacken, Rolle von oben und mit Zuführung über ein Band bis zum Einsetzen des Produktes im Innern der Folie. Dank dieser Eigenschaften eignet sie sich sowohl für die Verpackung von losen Produkten (ohne Schale), die kleine/mittlere Abmessungen und unregelmäßige Formen haben und die schwer zu bewegen/ziehen sind, als auch für die Verpackung von Produkten mit Schale. Mit dem aus rostfreiem Edelstahl AISI 304 und Aluminium gefertigten Aufbau, ist die Mobula eine sehr vielseitige, flexible und zuverlässige Maschine: sie ist modular aufgebaut und kann individuell an jedes

zu verpackende Produkt angepasst werden. Die Verwendung von zwei bürstenlosen Motoren (Querschweißbalken und Wagen) ermöglicht eine perfekte Steuerung der Maschine; der mehrsprachige Touch-Screen erleichtert die Vorbereitung und die Speicherung der Daten für die Inbetriebnahme. Hergestellt mit Schutzart IP 55, ist die Mobula für die Verpackung aller Arten von festen Produkten (Food- und Non-Food Artikel) geeignet und kann in allen Bereichen eingesetzt werden: Obst und Gemüse, Backwaren, Molkereiprodukte, Süßwaren, Wurstwaren, usw. Die Qualität der Verpackung garantiert einen perfekten Produktschutz.